

Schematy układów wtryskowych silników spalinowych

Silniki benzynowe

Układ zasilania paliwem z wtryskiem pośrednim z odpływem nadmiaru paliwa

Układ zasilania paliwem z wtryskiem pośrednim z odpływem nadmiaru paliwa

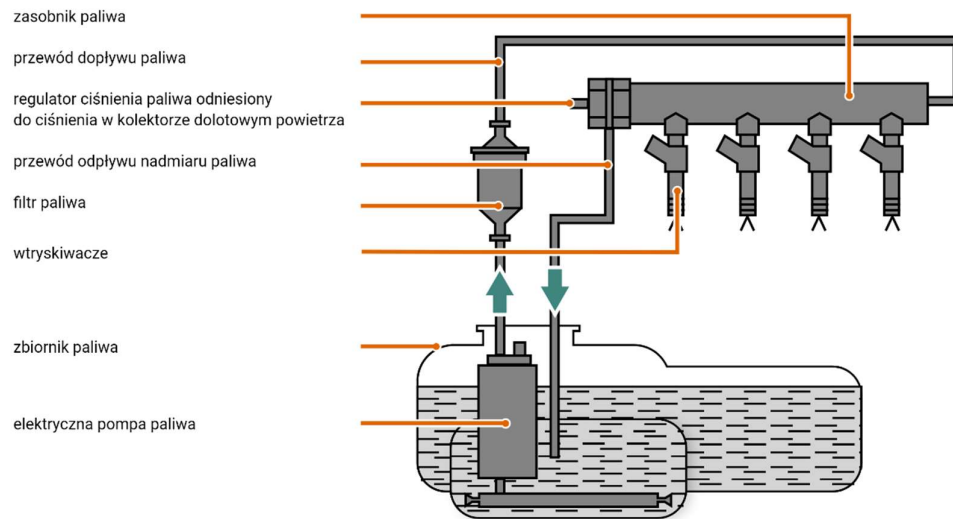

Układ zasilania paliwem z wtryskiem pośrednim bez odpływu nadmiaru paliwa

Układ zasilania paliwem z wtryskiem pośrednim bez odpływu nadmiaru paliwa

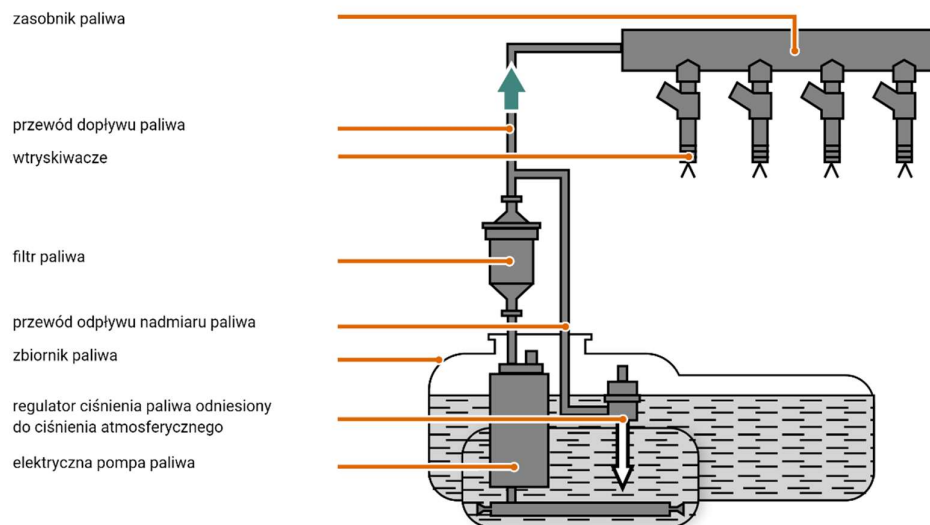

Układ zasilania paliwem z wtryskiem bezpośrednim

Układ zasilania paliwem z wtryskiem bezpośrednim (układ MED-Motronic)

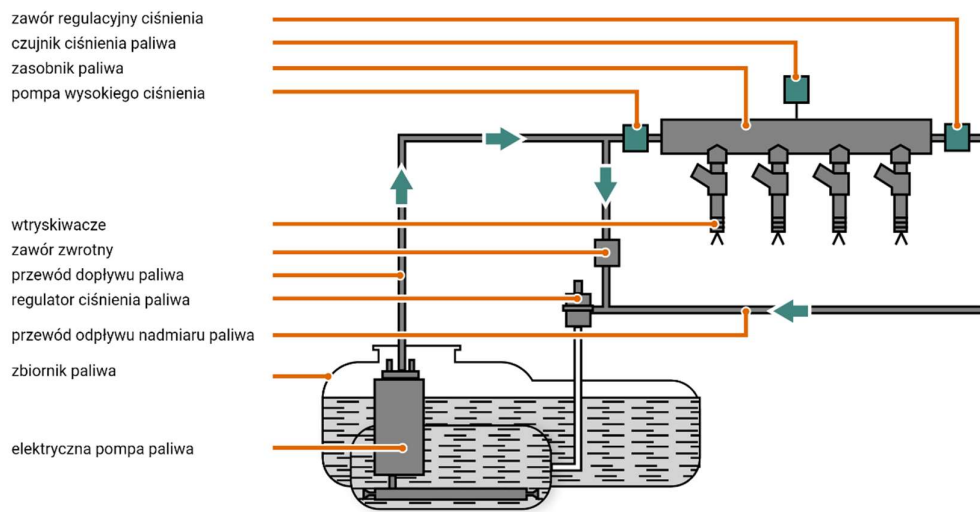

Silniki diesla

Układ wtryskowy z pompowtryskiwaczami

Układ wtryskowy z pompowtryskiwaczami - Zabudowa pompowtryskiwaczy w kadłubie silnika

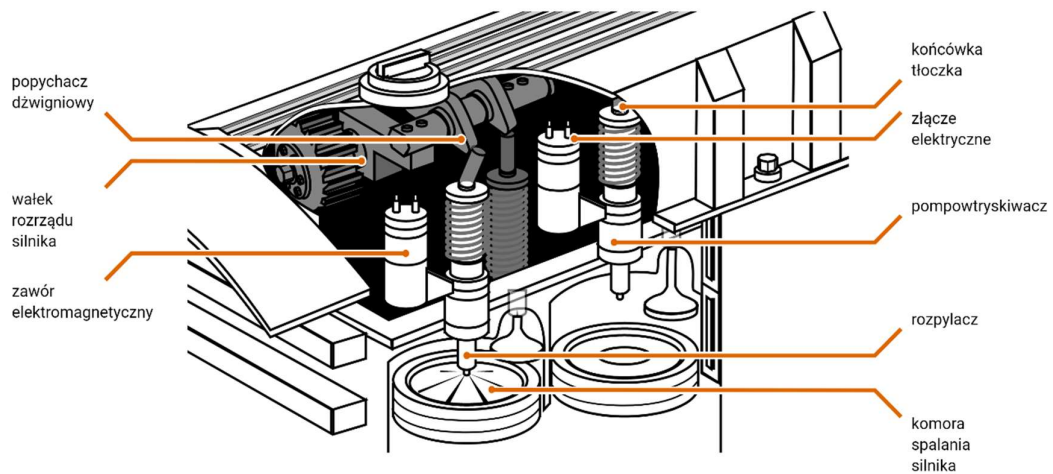

Układ wtryskowy z pompą sterowaną zaworem elektromagnetycznym

Układ wtryskowy z pompą sterowaną zaworem elektromagnetycznym

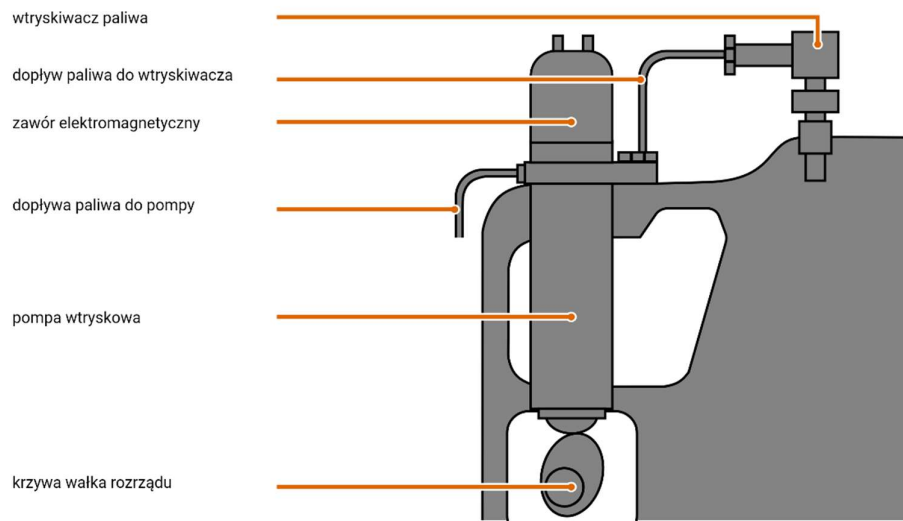

Zasobnikowy układ wtryskowy Common Rail

Schemat funkcjonalny układu sterującego silnikiem ZS z wtryskiem Common Rail

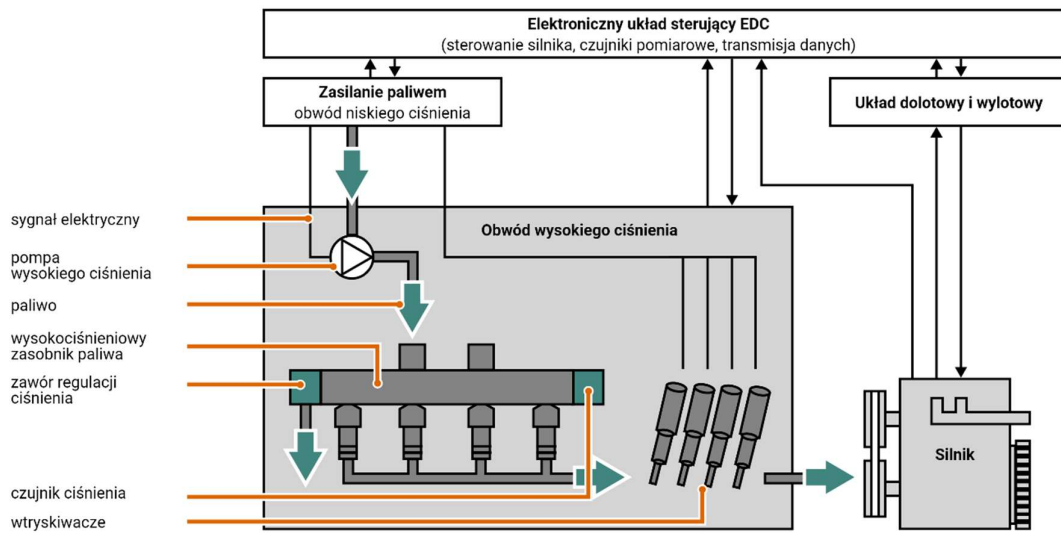

Schematy elementów układów wtryskowych

Układ iskrowy

Planarna sonda wysokopasmowa typu LSF8

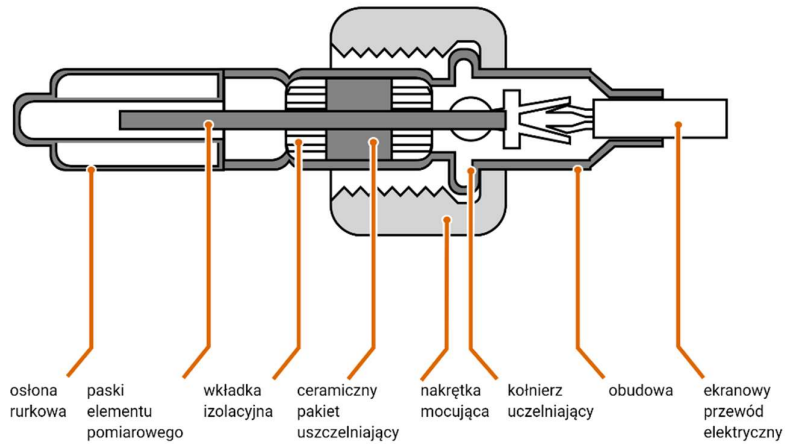

Budowa przepływowej pompy paliwa

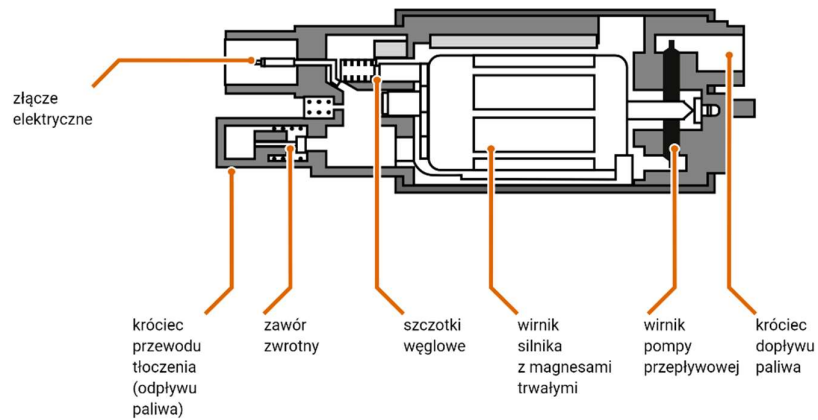

Budowa wtryskiwacza elektromagnetycznego niskociśnieniowego

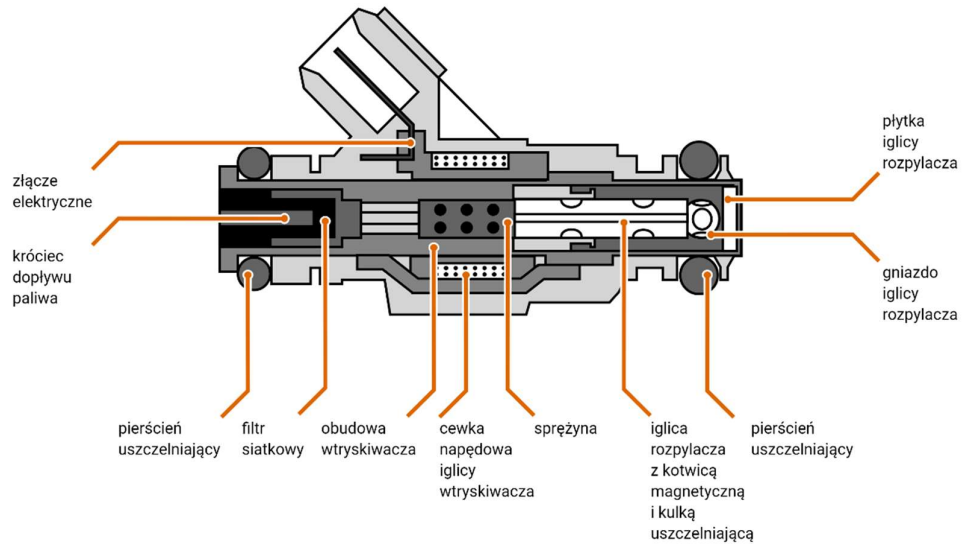

Budowa świecy żarowej sztabkowej

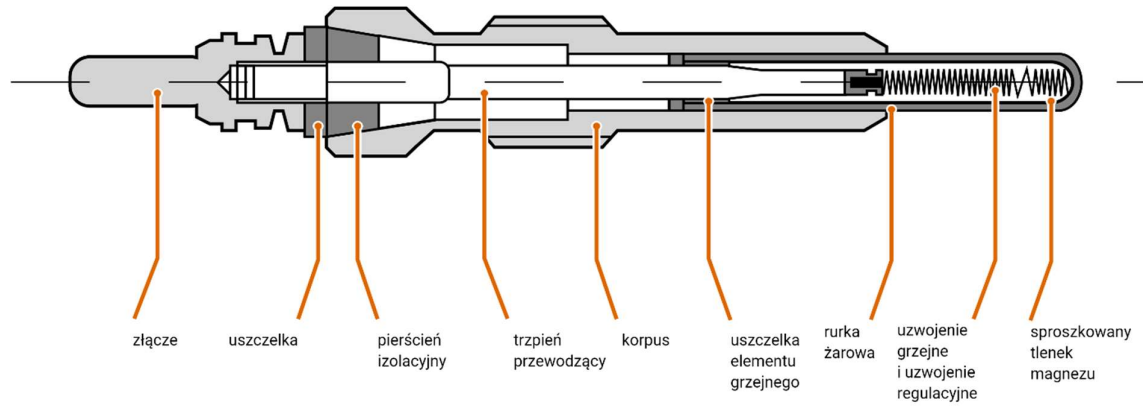

Wtryskiwacz dwusprężynowy z indukcyjnym czujnikiem wzniosu iglicy

